

排液阀

WLDE/WLDES 系列

浮球式排液阀

Watson McDaniel reserves the right to change the designs and/or materials of its products without notice.
©2010 Watson McDaniel Company

型号	WLDE	WLDES
接口尺寸	1 1/2", 2", 2 1/2"	2 1/2"
连接方式	NPT	NPT, SW, 法兰
阀体材料	球墨铸铁	铸钢
PMO 最高工作压力	200 PSIG	300 PSIG
TMO 最高工作温度	450°F	450°F
PMA 最高允许压力	300 PSIG 在 450°F 内	300 PSIG 在 750°F 内
TMA 最高允许温度	450°F 在 300 PSIG	750°F 在 300 PSIG



典型应用

WLDE/WLDES 系列高排量冷凝水排液阀适用于重工业工艺应用中，可满足介质为空气或其它气体时所需的排液要求。

工作原理

排液阀通过浮球机制对流量进行调节，装置在主阀内的浮球对流经排液阀的液体进行感应，并按照接收率将液体排出去。

特点

- 球墨铸铁或铸钢阀体及阀盖
- 全不锈钢内件可满足长寿命使用
- 高排液能力
- 坚固结构设计可用于重工业
- 可在线维修

技术特性

该类型排液阀为球墨铸铁或铸钢材质，浮球式结构，全不锈钢内件。排液阀可在线维修。安装 FNPT 螺纹接头，可用于压力平衡管线

安装

应同时安装过滤器及便于维修的隔断阀，排液阀需水平向上安装，以保证浮球的正常工作。2" 和 2 1/2" 尺寸的排液阀不能进用管线支撑，须确保排水阀的尺寸合适，并且在系统中的安装位置正确，管线安装需包括平衡管。

维护

维修时需先关闭隔断阀。所有内件的维修均可在线进行。维修组件包括浮球，阀座阀芯及密封垫。如需详细信息，请参见《安装与维护手册》。

材料

阀体& 阀盖	WLDE –球墨铸铁 WLDES – 铸钢
阀盖螺丝	碳钢, Gr 5
阀盖密封垫	Garlock
阀芯	不锈钢, AISI 303
阀组外壳	不锈钢, AISI 304
阀组密封垫	Garlock
浮球	不锈钢, AISI 304
其他组件	不锈钢

WLDE/WLDES 系列

浮球式排液阀

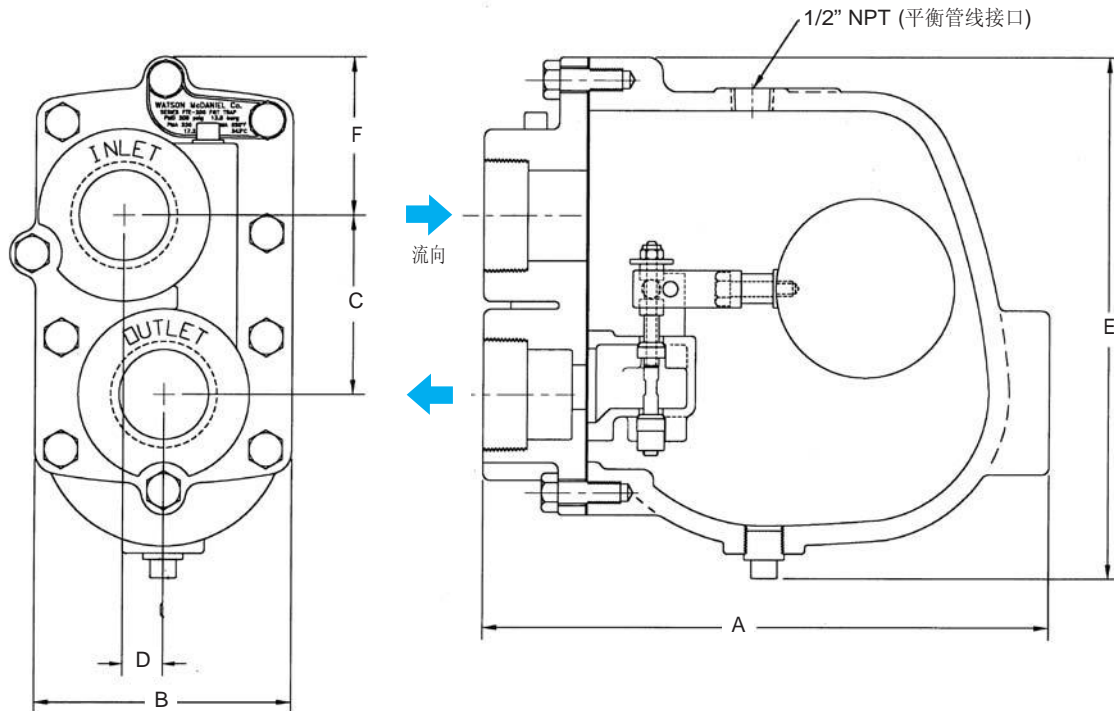

尺寸和重量 - 英寸 / 磅							
型号-PMO 接口 (PSIG) 尺寸	A	B	C	D	E	F	重量 (磅)
WLDE-20 2"	12 ¹ / ₈	5 ¹ / ₁₆	4 ¹ / ₂	1/2	11 ¹ / ₈	3 ¹⁵ / ₁₆	44
WLDE-50 2"	16	8 ⁷ / ₁₆	7 ⁵ / ₁₆	17/16	15 ¹ / ₈	3 ¹ / ₈	91
WLDE-50 2 ¹ / ₂ "	15 ¹ / ₂	8 ⁷ / ₁₆	7 ⁵ / ₁₆	17/16	15 ¹ / ₈	3 ¹ / ₈	91
WLDE-125 2 ¹ / ₂ "	15 ¹ / ₂	8 ⁷ / ₁₆	7 ⁵ / ₁₆	17/16	15 ¹ / ₈	3 ¹ / ₈	92
WLDE-200 1 ¹ / ₂ "	9 ¹ / ₈	4 ⁵ / ₁₆	3	11/16	8 ¹³ / ₁₆	2 ¹ / ₈	23
WLDE-200 2"	12 ¹ / ₈	5 ¹ / ₁₆	4 ¹ / ₂	1/2	11 ¹ / ₈	3 ¹⁵ / ₁₆	50
WLDE-200 2 ¹ / ₂ "	15 ¹ / ₂	8 ⁷ / ₁₆	7 ⁵ / ₁₆	17/16	15 ¹ / ₈	3 ¹ / ₈	92
WLDES-300 2 ¹ / ₂ "	15 ¹ / ₂	8 ⁷ / ₁₆	7 ⁵ / ₁₆	17/16	15 ¹ / ₈	3 ¹ / ₈	92

选型和下订单

确定压差和排量 (磅/小时) 需求, 在表格中找到合适的压差, 然后向下读取所需的排量, 在所需入口压力基础上选择合适的排液阀型号。例如:

举例工况: 80,000 磅/小时, 工作压力 100 PSIG, 压差 5 PSI
尺寸/型号: 2¹/₂" WLDE-125, 排量 87,294 磅/小时

LIQUID
DRAINERS

排量 - 冷水 (磅/小时)		压差 (PSI)															
型号 -PMO 接口 尺寸	接口 尺寸	1/4	1/2	1	2	5	10	15	20	40	50	75	100	125	150	200	
WLDE-20 2"	.937"	3929	5556	7858	11113	17571	24849	30433	35141								
WLDE-50 2"	2.125"	12248	18153	25312	37751	62218	90068	106565	123365	161302	176522						
WLDE-50 2 ¹ / ₂ "	2.125"	19520	27605	39039	55209	87294	123452	151197	174588	246904	276047						
WLDE-125 2 ¹ / ₂ "	2.125"	19520	27605	39039	55209	87294	123452	151197	174588	246904	276047	338088	390390	436469			
WLDE-200 1 ¹ / ₂ "	.375"	1051	1486	2102	2973	4700	6647	8141	9401	13295	14864	18205	21021	23502	25745	29728	
WLDE-200 2"	.75"	3403	4813	6807	9626	15220	21525	26363	30441	43050	48131	58949	68068	76102	83366	96263	
WLDE-200 2 ¹ / ₂ "	1.5"	11100	15713	22200	31427	49690	70273	86066	99381	140546	157135	192450	222200	248452	272165	314269	
WLDES-300 2 ¹ / ₂ "	1.5"	11100	15713	22200	31427	49690	70273	86066	99381	140546	157135	192450	222200	248452	272165	314269	

注释: 250 PSI 压差下排量 = 365,232 磅/小时; 300 PSI 压差下排量 = 427,024 磅/小时 (仅适用 WLDES-300)。